



# Santoni

## P&P-S2 + AL2

**Sistema di caricamento automatico delle calze applicabile a macchine Line Closer (LC) e Gusset Line Closer (GLC).**

**Automatic loading system for pantyhose suitable for Line Closers (LC) and Gusset Line Closers (GLC)**

Il gruppo è composto da un nuovo **Pick & Place**, dalle dimensioni ridotte, che preleva i prodotti tubolari da una vasca di deposito e, dopo averli orientati, li invia pneumaticamente al dispositivo di caricamento **AL2**.

E' possibile caricare in automatico moltissimi modelli di macchine LC e GLC per le quali la Santoni può fornire anche il dispositivo per il posizionamento dell'elastico e del corpino **NPD** e il dispositivo di posizionamento dei prodotti con bandina o bikini.

La semplicità del sistema consente una facile regolazione del macchinario nel caso di cambio articolo e determina un'elevata efficienza di funzionamento indispensabile per alimentare in maniera costante i macchinari successivi.

This system comprises of a new **Pick & Place** robot, with reduced sizes, which picks up hosiery tubes piled in a trough and, once oriented (toe and welt), are sent by air to the automatic loader **AL2**.

It is possible to automatically load many models of LC and GLC, and for these Santoni can also supply a positioning device **NPD** to position the waistband and the body-leg change, and also styles with T-bands and bikinis.

The simplicity of this system allows an easy adjustment of the machine when changing styles, and gives a high level of efficiency, which is very advantageous when loading subsequent machines.

**Risparmio energetico e superficie ridotta**  
**Energy saving and reduced floorspace**





# Santoni

## P&P-S2 + AL2

### Modelli disponibili

#### P&P-S2

Pick & Place automatico per tubolari da collant con braccio pescante singolo per l'alimentazione delle macchine LC e GLC con la massima economia.

#### AL2-L

Caricatore automatico per macchine LC

#### AL2-G

Caricatore automatico per macchine GLC

### Available models

#### P&P-S2

Automatic Pick & Place for pantyhose with single picker to feed LC and GLC machines minimizing the cost.

#### AL2-L

Automatic loader for LC

#### AL2-G

Automatic loader for GLC

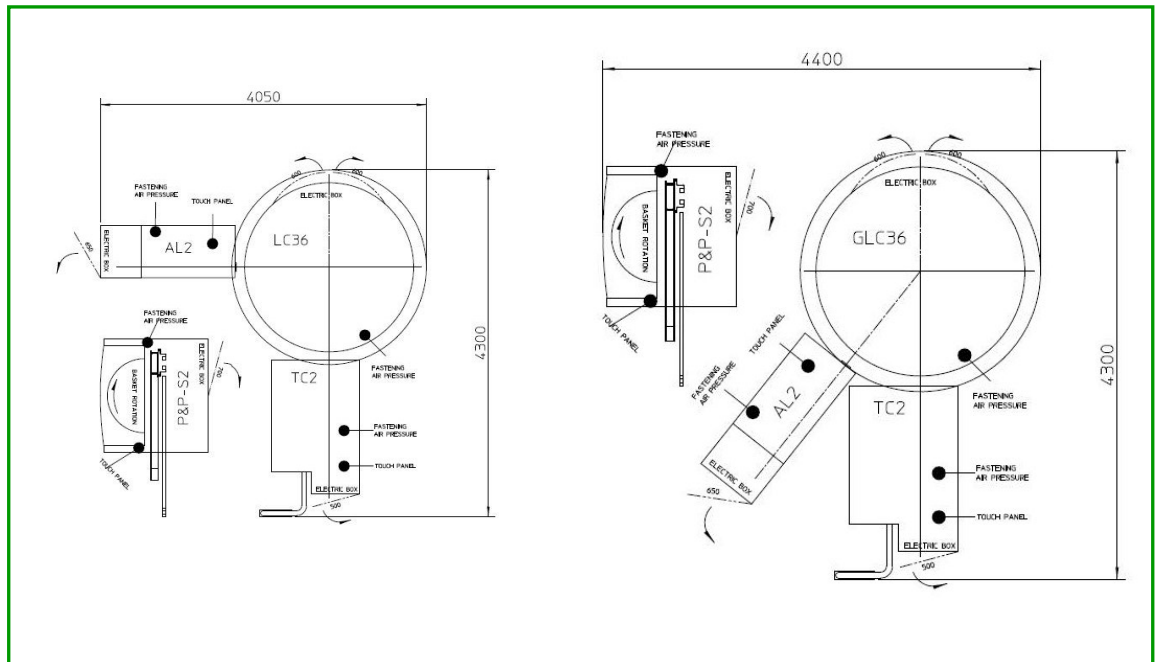

		P&P-S2+AL2-L	P&P-S2+AL2-G
PRESSIONE ARIA	AIR PRESSURE	6 bar	6 bar
CONSUMO ARIA	AIR CONSUMPTION	300 NI/min	300 NI/min
POTENZA ASSORBITA	ABSORBED POWER	10 Kw	10 Kw
TEMPO DI CICLO MIN.	MINIMUM CYCLE TIME	6 Sec.	7,5 Sec.
PRODUZIONE MASS.	MAX. PRODUCTION	50 Doz/h (pair)	40 Doz/h (pair)
PRODUZIONE MEDIA	AVG. PRODUCTION	40 Doz/h (pair)	33 Doz/h (pair)

**Santoni S.p.A.** Via Carlo Fenzi, 14 - 2135 Brescia, Italy

Tel.: +39 030-376 711 Fax: +39 030-376 7242 E-mail: sales@santoni.com

